

FAN 900



System wentylacji chłodzącej do transformatorów o mocy od 400 do 1250 KVA

- Zarządzanie wentylacją trójfazowych transformatorów suchych
- Łatwa instalacja dzięki wygodnym ruchomym wspornikom lub stałym wspornikom
- Możliwość łatwego ustawienia i regulacji szyny dzięki przesuwalnemu systemowi całego korpusu wentylacyjnego względem stałego wspornika
- Silniki wentylatorów z samosmarującym, łożyskowanym wałem, gwarantujące długą żywotność
- Szyny z wentylatorami są dostarczane już zamontowane i wyposażone w puszkę przyłączeniową IP44 lub w urządzenia FANBOX zabezpieczające pracę wentylatorów

Modele

FAN0900

System wentylatorów do transformatorów od 400 do 1250 KVA z uchwytem ruchomym i puszką przyłączeniową IP44

KOD.: FAN0900

FAN0900FB

System wentylatorów do transformatorów od 400 do 1250 KVA z uchwytem ruchomym i zabezpieczeniem FANBOX

KOD.: FAN0900FB

FAN0900A

System wentylatorów do transformatorów od 400 do 1250 KVA z uchwytem stałym i puszką przyłączeniową IP44

KOD.: FAN0900A

FAN0900FBA

System wentylatorów do transformatorów od 400 do 1250 KVA ze stałym uchwytem i zabezpieczeniem FANBOX

KOD.: FAN0900FBA

Właściwości techniczne

Wymiary

- Długość szyny 1410 ÷ 1745 mm
- Długość pojedynczego wentylatora 470 mm
- Całkowita waga szyny z wentylatorami 12 Kg

Zasilanie

- Zasilanie 220 ÷ 230V AC 50/60Hz
- Puszka przyłączeniowa IP44 - FANBOX (opcja)

Mocowanie

- Regulowane wsporniki lub stałe wsporniki

Charakterystyka

- System wentylacji chłodzącej do transformatorów o mocy od 400 do 1250 KVA
- Klasa izolacji silnika H
- Trwały silnik z ochroną przed kurzem i wilgocią
- Wentylator aluminiowy \varnothing 60x360 mm
- Wał korbowy ze stali hartowanej i szlifowanej
- Korpus i kratka ochronna z blachy ocynkowanej
- Maksymalne zużycie prądu: 3x54W (50Hz) 3x46W (60Hz)
- Maksymalny przepływ powietrza: 3x320 m³/h (50Hz) 3x230 m³/h (60Hz)
- Temperatura pracy w otoczeniu od -10°C do +60°C
- Obroty silnika: 1560 rpm (50Hz) 1160 rpm (60Hz)
- Emisja hałasu: 57 dBa (50Hz) 66 dBa (60Hz)
- Ilość pojedynczych wentylatorów: 3
- Konstrukcja zgodna z zasadami

Wymiary

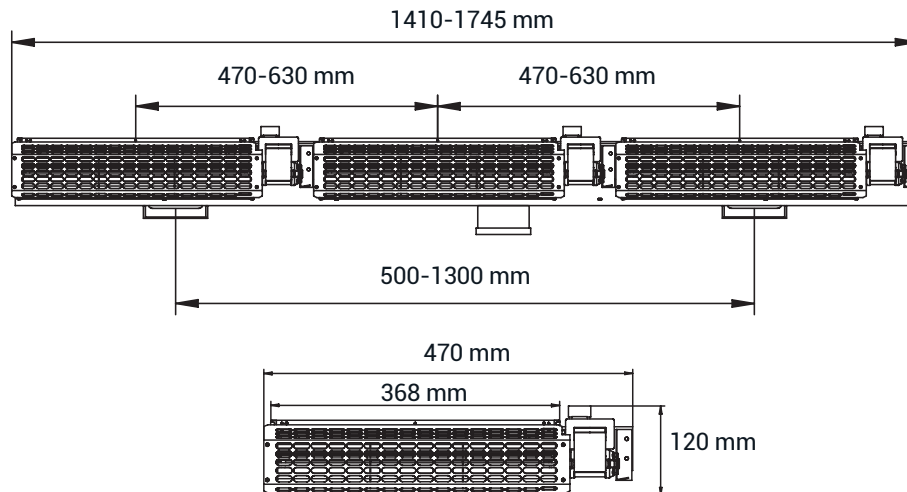

Mocowanie

Ruchomy wspornik

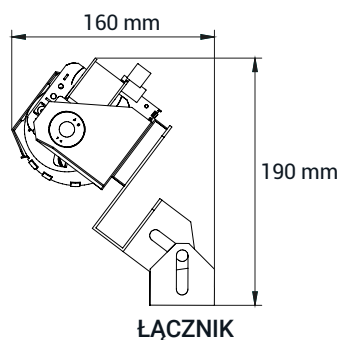

Stały wspornik

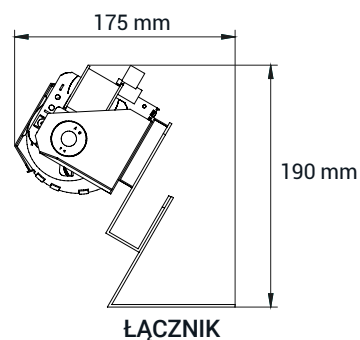

Zestaw szyny z wentylatorami

Zestaw szyn z wentylatorami jest sprzedawany jako wstępnie zmontowany i zawiera:

- Wsporniki
- 3 wentylatory
- Dwa regulowane wsporniki (ruchomy wspornik) lub dwa regulowane wsporniki stałe zgodnie z zamówioną wersją
- Śruby i nakrętki
- Gniazdo zaciskowe IP44 lub urządzenie zabezpieczające FANBOX zgodnie z zamówioną wersją