

# FAN 400



## System wentylacji chłodzącej do transformatorów o mocy od 100 do 315 KVA

- Zarządzanie wentylacją trójfazowych transformatorów suchych
- Łatwa instalacja dzięki wygodnym ruchomym wspornikom lub stałym wspornikom
- Możliwość łatwego ustawienia i regulacji szyny dzięki przesuwalnemu systemowi całego korpusu wentylacyjnego względem stałego wspornika
- Silniki wentylatorów z samosmarującym, łożyskowanym wałem, gwarantujące długą żywotność
- Szyny z wentylatorami są dostarczane już zamontowane i wyposażone w puszkę przyłączeniową IP44 lub w urządzenia FANBOX zabezpieczające pracę wentylatorów

## Modele

### FAN0400

System wentylatorów do transformatorów od 100 do 315 KVA z uchwytem ruchomym i puszką przyłączeniową IP44  
KOD.: FAN0400

### FAN0400FB

System wentylatorów do transformatorów od 100 do 315 KVA z uchwytem ruchomym i zabezpieczeniem FANBOX  
KOD.: FAN0400FB

### FAN0400A

System wentylatorów do transformatorów od 100 do 315 KVA ze stałym uchwytem i puszką przyłączeniową IP44  
KOD.: FAN0400A

### FAN0400FBA

System wentylatorów do transformatorów od 100 do 315 KVA ze stałym uchwytem i zabezpieczeniem FANBOX  
KOD.: FAN0400FBA

## Właściwości techniczne

### Wymiary

- Długość szyny 1050 ÷ 1270 mm
- Długość pojedynczego wentylatora 350 mm
- Całkowita waga szyny z wentylatorami 10 Kg

### Zasilanie

- Zasilanie 220 ÷ 230V AC 50/60 Hz
- Puszka przyłączeniowa IP44 - FANBOX (opcja)

### Mocowanie

- Regulowane wsporniki lub stałe wsporniki

### Charakterystyka

- System wentylacji chłodzącej do transformatorów o mocy od 100 do 315 KVA
- Klasa izolacji silnika H
- Trwały silnik z ochroną przed kurzem i wilgocią
- Wentylator aluminiowy  $\varnothing$  60x240 mm.
- Wał korbowy ze stali hartowanej i szlifowanej
- Korpus i kratka ochronna z blachy ocynkowanej
- Maksymalne zużycie prądu: 3x52W (50Hz) 3x46W (60Hz)
- Maksymalny przepływ powietrza 3x290 m<sup>3</sup>/h (50Hz) 3x190 m<sup>3</sup>/h (60Hz)
- Temperatura pracy w otoczeniu od -10°C do +60°C
- Obroty silnika: 2180 rpm (50Hz) 1450 rpm (60Hz)
- Emisja hałasu: 65 dBa (50Hz) 52 dBa (60Hz)
- Ilość pojedynczych wentylatorów: 3
- Konstrukcja zgodna z zasadami  $\text{CE}$

## Wymiary

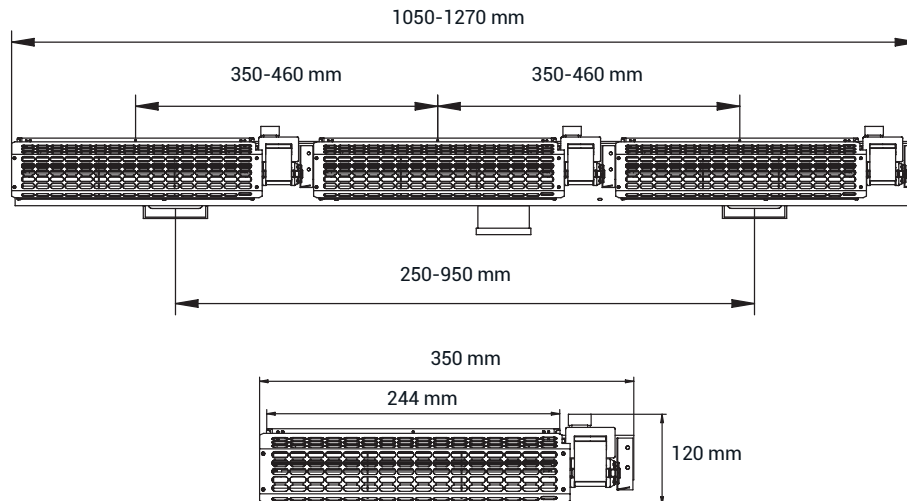

## Mocowanie

### Ruchomy wspornik

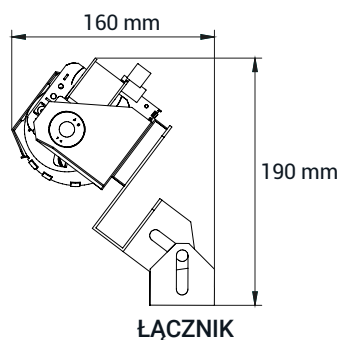

### Stały wspornik

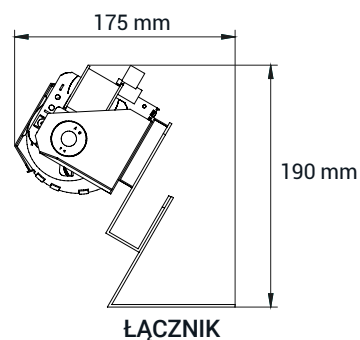

## Zestaw szyny z wentylatorami

Zestaw szyny z wentylatorami jest sprzedawany jako wstępnie zmontowany i zawiera:

- Wsporniki
- 3 wentylatory
- Dwa regulowane wsporniki (ruchomy wspornik) lub dwa regulowane wsporniki stałe zgodnie z zamówioną wersją
- Śruby i nakrętki
- Gniazdo zaciskowe IP44 lub urządzenie zabezpieczające FANBOX zgodnie z zamówioną wersją